

BI-3500 IPM

5MP IP CAMERA

500万画素 電動ズーム & 赤外線LED搭載カメラ！
NDAA準拠製品！

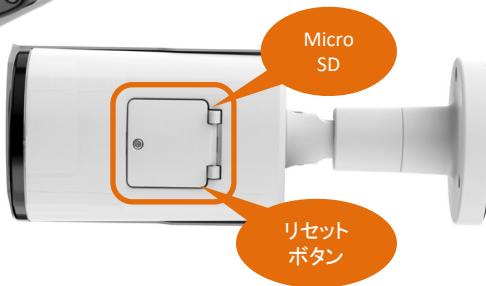

5MP
2592 × 1944

5MP

IR LED

Outdoor IP67

BI-3500 IPM	
イメージデバイス	1/2.7" 5.0MP Progressive Scan CMOS
有効画素数	2592(H)X1944(V)
アスペクト比	HD: 4:3
レンズ	電動ズームレンズ 2.7~13.5mm
水平画角 / 垂直画角	約102~31° / 約73~23°
最低照度	カラー : 0.02ルクス@F1.2 白黒 : 0ルクス@赤外線オン
IR LED	照射距離 45m
デイ & ナイト	オート / デイ / ナイト (ICR)
フォーカス	オート
ノイズリダクション	調整可
逆光補正	デジタルWDR
プライバシー	オン/オフ、4ゾーン設定

ネットワーク & 主要機能	
動画圧縮	H.265 / H.264
ストリーミング	マルチストリーミング CBR / VBR (Controllable frame rate and Bandwidth)
解像度	5MP / 3MP / 1080P / 720P
フレームレート	最大 20fps@5MP / 30fps@4MP、1080P
オーディオ	1入力/1出力 (RCA)
ローカルストレージ	マイクロSD設置可 (最大256GB)
モーション検知	設定可
アラーム 入出力	1入力/1出力
プロトコール	TCP/IP, HTTP, DHCP, DNS, DDNS, RTP/RTSP, PPPoE, SMTP, NTP, UPnP, SNMP, HTTPS, FTP
対応ブラウザ	IE11、Edge、Google chrome、Safari

その他	
防水・防塵	IP67
電源	PoE IEEE 802.3af /3W、最大9W(LED使用時)
外寸 パイ×D mm	84 x 240
重量	805g
使用環境	-30℃~55℃ 湿度90%以下
NDAA	適合製品

オプション		
製品番号	CXH-I	CXH-O
		

FEATURES

- 1/2.7" 5.0MP Starlight CMOS センサー
- 電動ズームレンズ (2.7~13.5mm)
- 有効画素 (2592 × 1944)、水平解像度 (1944P)
- H.265 & H.264
- 最大20fps@5MP(2592 × 1944)
- 最低照度 (0ルクス、赤外線LED使用)
- IR LED 照射距離 (45m)
- ストレージ (マイクロSD搭載可、最大256GB)

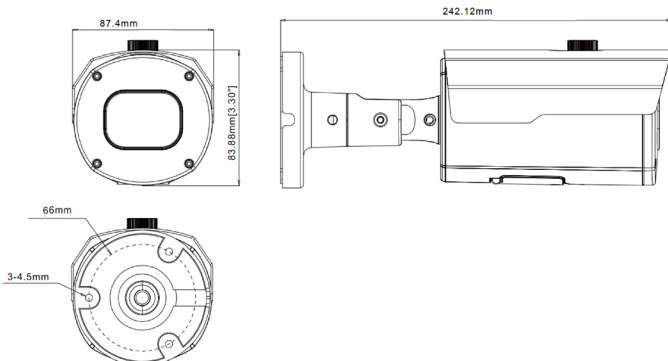

■ デザインや仕様などは予告なく変更する場合がありますのでご了承ください。